

model kartonowy

1:33

MODELIK

Rok IX (XVI)

Nr 5/05

ISSN 1428-3840

Nakład 1000 egz.

FOKKER Dr I

NIEMIECKI SAMOŁOT MYŚLIWSKI Z I WOJNY ŚWIATOWEJ





Niemiecki samolot myśliwski z I wojny światowej

Fokker Dr I



Fokker Dr 1 był chyba najbardziej znanym niemieckim myśliwcem I wojny światowej. Wykazywał średnie osiągi, ale w zakresie prędkości wznoszenia i zwrotności nie miał sobie równych. Znaczny wpływ na jego konstrukcję miał brytyjski Sopwith, jednak zachowując maksymalną powierzchnię nośną stworzono samolot o bardzo małej rozpiętości skrzydeł.

Fokker Dr 1 skonstruował Reinhold Platz. Wyposażony był w silnik gwiazdzysty, kadłub z rur stalowych i wolnonośne skrzydło drewniane ze wzmacnioną przednią częścią.

Do maja 1918 roku wyprodukowano 420 egzemplarzy tego typu.

Dane techniczne:

Rozpiętość:	7,19 m
Długość:	5,77 m
Moc silnika:	110 KM
Uzbrojenie:	2 km-ykal. 7,9 mm
Prędkość maks.:	166 km/h
Czas trwania lotu:	1h 30 min.

Model karionowy prezentuje słynny samolot, na którym 21 kwietnia 1918 r. zginął niemiecki as lotnictwa baron Manfred von Richthofen.

OPIS BUDOWY MODELU

Elementy oznaczone gwiazdką naklejamy na teksturę o grubości do 1 mm. Z Cz. 1,2,3 skleamy korytko kadłuba i wklejamy wręgi B, C, C1, C2, C3. Kadłub zamykamy od góry przyklejając cz. 4 i 5. Wklejamy fotel pilota cz. 5a i opaskę wokół otworu kabiny cz. 5b. Z cz. S1-S13 wg rys. wykonujemy silnik i śmigło, a z cz. 6,a,b,c osłonę silnika. UWAGA: zaleca się zamalować szarą farbą wnętrze kabiny i osłonę silnika od spodu. Z dźwigarów cz. D, S, G (odpowiednio płat dolny, środkowy i górny) i żeberek cz. Z skleamy szkielet wszystkich trzech skrzydeł i same skrzydła: dolne (cz. 7), środkowe (cz. 8, 8a) i górne (cz. 11, 11a). Wykorzystujemy usztywnione drutem wspomniki cz. 9,a,b i 10. Z cz. 11a,b skleamy dwie lotki i przyklejamy do górnego płata. Cz. 11c przyklejamy w zaznaczonych miejscach (zawiasy). Z cz. 12,a,b i 13,a,b skleamy statecznik poziomy ze sterem wysokości, a z cz. 14 ster kierunku. Z cz. 15, 16, 17 skleamy podwozie główne nadając kołom właściwy kształt na papierze ściernym, opony zaczerpiemy. Z cz. 18 wykonujemy płożę ogonową, a z cz. 19 dwa karabiny maszynowe, które wklejamy w wycięcia kadłuba. Wg rys. uzupełniamy model o detale z drutu i naciągi linkowe z nitki.

6c 6c 6a 6 A B 2 4 C 5a C1 5 C2 C3

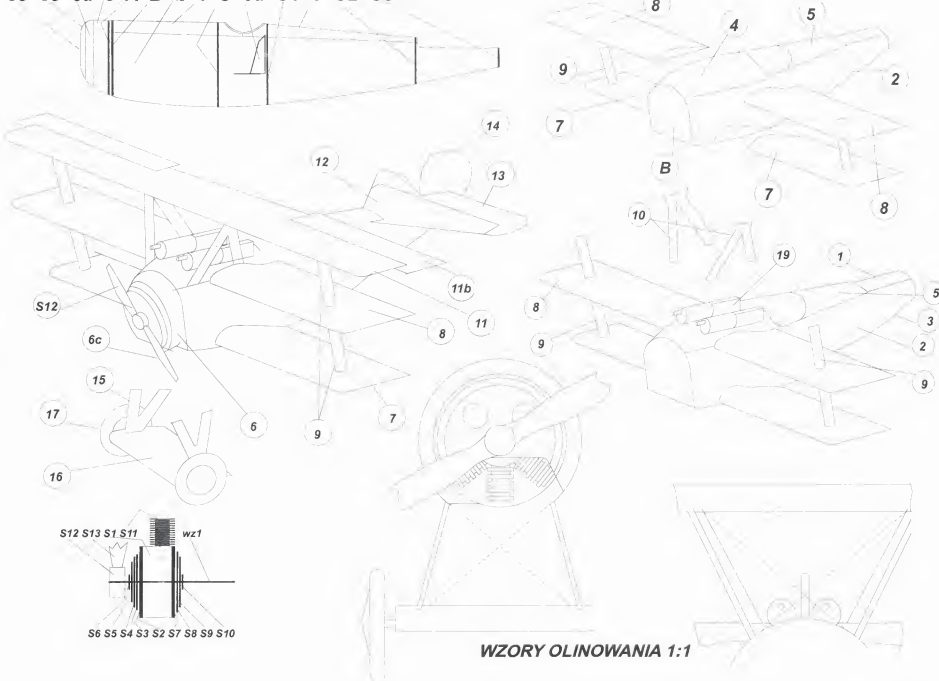

WZORY OLINOWANIA 1:1

MODELIK 5/05
ISSN 1428-3840

Opracowanie modelu:
Sprawdzenie i korekta:
Ilustracja na okładce:
Redakcja numeru:
Druk:

Fokker Dr. I
Wydanie I
Krzysztof Rydzyński
Janusz Oleś
Wojciech Sankowski
Janusz Oleś
"MODELIK"

Wydawca:

Wydawnictwo i Drukarnia "MODELIK" - Janusz Oleś
74-100 Gryfino; ul. Szczecińska 10

Korespondencja:

"MODELIK"; 74-100 Gryfino; skr. poczt. 125
tel./faks: (091) 40-45-299 e-mail: biuro@modelik.pl
www.modelik.pl

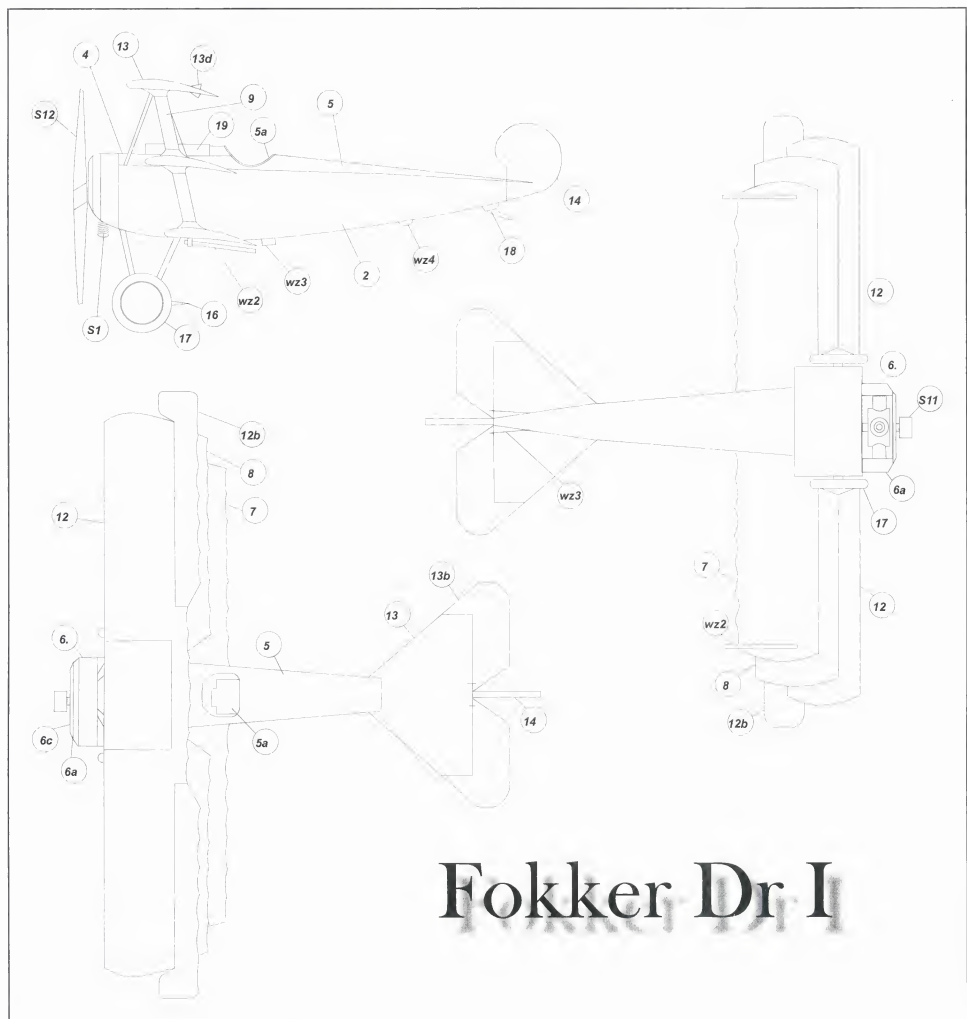
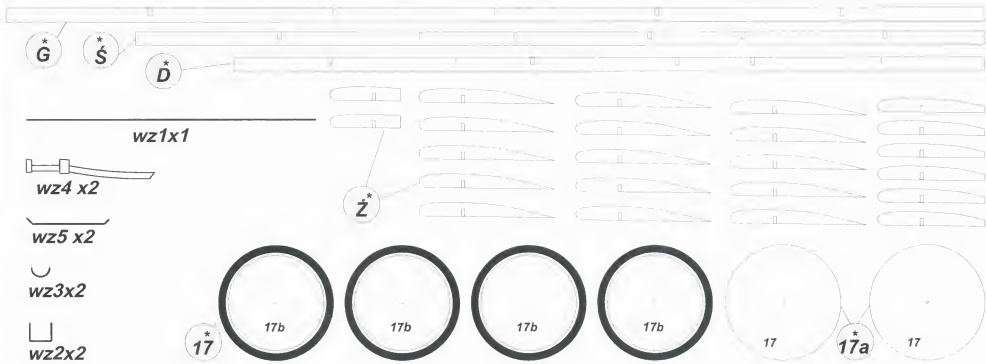



PUMA



PTS+
BRDM



Ol 49



BULLDOG



POLONEZ



WILLYS JEEP



FIAT 621



HETZER



T-27



KRAB



FORD G.P.A.



M35



GAZ-67



PANZER IV Ausf.G



SCORPION



MERCEDES L 3000



PANZER I Ausf.B



Stu IV



HUMMEL



BTR-80



He-163



Sd.Kfz 250/1



BOMBARDA

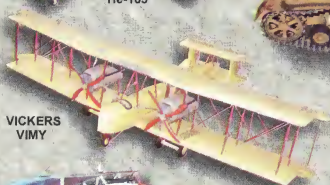

VICKERS
VIMY



HANRIOT
HD-2



GIULIO CESARE



ALBATROS D.V



ORP "GENERAL HALLER"



KOŚCIÓŁ W
SZCZECINIE POMORZANACH



BRAMA
BAŃSKA
W GRYFINIE



KOŚCIÓŁ W
SZCZECINIE DĄBIU



KOŚCIÓŁ W
GRYFINIE

PROWADZIMY SPRZEDAŻ WYSYŁKOWĄ - AKTUALNĄ OFERTĘ WYSYŁAMY PO OTRZYMANIU KOPERTY ZE ZNACZKIEM
UWAGA: POKRYWAMY KOSZTY PRZESYŁKI! (*MINIMALNE ZAMÓWIENIE WYNOŚI 35,00 ZŁ)

Wydawnictwo "MODELIK"; 74-100 Gryfino; skr. poczt. 145

tel./faks: (091) 40-45-299

e-mail: biuro@modelik.pl

