

# MODELIK

Rok IX (XVI)

Nr 9/05

ISSN 1428-3840

Nakład 1000 egz.

## SPITFIRE Mk I

BRYTYJSKI SAMOLOT MYŚLIWSKI Z II WOJNY ŚWIATOWEJ





Jedną z największych legend w historii lotnictwa jest bez wątpienia brytyjski myśliwiec Supermarine Spitfire.

Zaprojektowany w wytwórni Supermarine przez znanego konstruktora głośnych w latach trzydziestych rekordowych wodnosamolotów - inż. Reginalda Mitchella. Oblatany 5.03.1936 r. prototyp o symbolu 300 potwierdził oczekiwania. Okazał się bardzo szybki, zwrotny i łatwy w pilotażu.

W 1937 r. przystąpiono do produkcji wersji seryjnej Spitfire Mk.I uzbrojonej w 4 karabiny maszynowe 7,7 mm. W tym celu oddano nowe zakłady w Castle Bromwith i podpisano kontrakt na produkcję 1000 samolotów. Do końca października 1939 zamówiono łącznie 4000 egzemplarzy. Jeden samolot tego typu zakupiła w celach badawczych i porównawczych także Polska, maszyna wysłana w sierpniu 1939 nigdy jednak do Polski nie dotarła.

Od 175 wyprodukowanego egzemplarza w samolotach Spitfire zaczęto montować bardzo sprawne silniki Rolls-Royce Merlin III oraz trójłopatowe, metalowe śmigła o zmiennym skoku. Podczas produkcji samolotów Spitfire wprowadzono także szybę pancerną z przodu osłony kabiny i płytę stalową chroniącą tył głowy i barki pilota.

Wytwarzano dwie odmiany wersji Mk.I - odmianę Mk.IA uzbrojoną w 8 karabinów maszynowych Browning 7,7 mm i odmianę Mk.IB z 2 działkami 20 mm i 4 karabinami 7,7 mm.

#### **Dane techniczne:**

|                             |                      |
|-----------------------------|----------------------|
| Rozpiętość:                 | 11,23 m              |
| Długość:                    | 9,12 m               |
| Powierzchnia nośna:         | 22,50 m <sup>2</sup> |
| Moc silnika (RR Merlin II): | 1030 KM              |
| Prędkość maksymalna:        | 583 km/h             |

#### **OPIS BUDOWY MODELU**

Sklejanie modelu rozpoczynamy od części przedniej kadłuba. Wszystkie elementy szkieletu oraz części oznaczone gwiazdką (\*) podklejamy tekturą grubości 1 mm. Sklejamy szkielet wg rysunku. Sklejony szkielet oklejamy częściami 2, 7. Z przodu doklejamy część 1, a z tyłu części 8 i 9. Elementy 3a, 3b oraz 5b po uformowaniu doklejamy do przodu kadłuba.

Następnie sklejamy szkielet kabiny elementy VIII-X. Z tyłu wręgi X doklejamy część 17. Część 31a naklejamy na część 31, a całość na wręgę VIII. Do wręgi X doklejamy płytę cz 21 oraz część 25. Z części 22 i 23 sklejamy walce i doklejamy do części 21 i 17. Fotel część

26 sklejamy, a następnie doklejamy do części 25. Pedaly orczyka cz.28b sklejamy wg rysunku, a potem doklejamy za pomocą części 28a zwiniętych w rurki do cz.X. Część 32 po sklejeniu doklejamy do części 31. Drażek 30 po sklejeniu doklejamy do części X. Całość oklejamy częścią 16. Celownik cz 33 po uformowaniu, doklejamy do cz. 31. Do wręgi X doklejamy cz.20 oraz cz.19, a następnie wręgę 18. Do części 11 po uformowaniu wklejamy folię. Część 12 formujemy i doklejamy do sklejonego kadłuba.

Sklejanie części ogonowej zaczynamy od uformowania cz.13. Doklejamy statecznik pionowy cz.14. Sklejamy szkielet steru wysokości, a następnie oklejamy go uformowanymi elementami cz.15. Sklejamy szkielet stateczników poziomych, części 34c i d, a potem oklejamy go częściami 34. Stateczniki doklejamy do kadłuba. Owiewki 35 po uformowaniu doklejamy do kadłuba i stateczników. Sklejamy szkielet sterów wysokości wg rysunku, a następnie całość oklejmy częściami 36.

Sklejamy szkielet skrzydła wg rysunku. Oklejanie skrzydła rozpoczynamy od części 38. Następnie przyklejamy uformowaną część 39. Na końcu doklejamy końcówki skrzydeł cz.40. Do części 40 doklejamy uformowane światła cz.41. Na część 39 naklejamy elementy 31a i 31b. Wnęki podwozia sklejamy z części 42. Do wnętrza części 42 wklejamy elementy 42 a - e wg rysunku. Całość wklejamy do skrzydła. Owiewkę część 43 po uformowaniu doklejamy do kadłuba i skrzydła. Sklejamy lotki, część 44. Chłodnice części 45 i 46 sklejamy wg rysunku, a potem doklejamy do spodu skrzydeł. Wlot powietrza, część 49 po uformowaniu doklejamy do spodu kadłuba.

Rury wydechowe cz.50 po sklejeniu wg rysunku, naklejamy na przednią część kadłuba. Z części nr 51 wykonujemy antenę i naklejamy na wierzchu kadłuba.

Kółko ogonowe część 37 sklejamy wg szablonu. Całość doklejamy do tylnej części kadłuba.

Koła podwozia głównego cz.52d i c po sklejeniu razem szlifujemy, a następnie malujemy na kolor czarny. Oklejamy szablon S3 częścią 52. Doklejamy części 52h oraz osłony podwozia 52a-c. Podwozie główne wklejamy we wnęki podwozia.

Elementy kołpaka cz.53a-d formujemy, a następnie sklejamy razem. Łopaty śmigła część 54 formujemy, a następnie wklejamy do kołpaka.

Z części 39c wykonujemy rurkę Pitota i doklejamy do spodu lewego skrzydła.

Z części 47 wg rysunku sklejamy wiatrochron. Podklejamy go od spodu folią. Z części 48 sklejamy owiewkę kabiny. Lusterko część 47a doklejamy do wiatrochronu. Całość przyklejamy do kadłuba.

**MODELIK 9/05**  
**ISSN 1428-3840**

**SPITFIRE Mk I**  
**Wydanie I**

Opracowanie modelu: **Krzysztof Fiołek**  
Ilustracja na okładce: **Wojciech Sankowski**  
Redakcja numeru: **Janusz Oleś**  
Druk: **"MODELIK"**

#### **Wydawca:**

Wydawnictwo i Drukarnia "MODELIK" - Janusz Oleś  
74-100 Gryfino; ul. Szczecińska 10

#### **Korespondencja:**

"MODELIK"; 74-100 Gryfino; skr. poczt. 125  
tel./faks: (091) 40-45-299 e-mail: [biuro@modelik.pl](mailto:biuro@modelik.pl)  
[www.modelik.pl](http://www.modelik.pl)

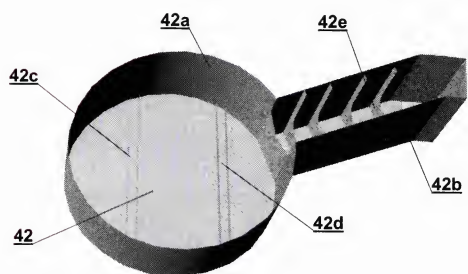
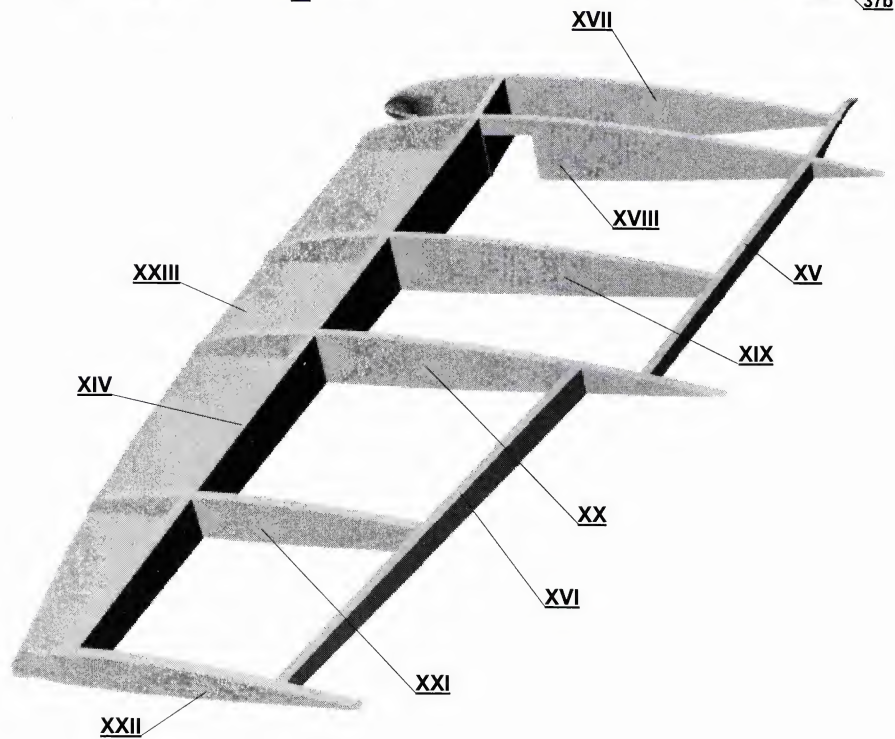
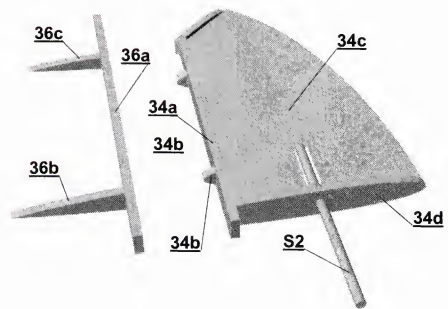
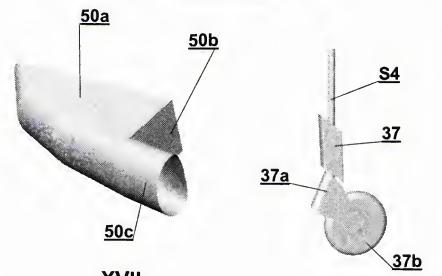
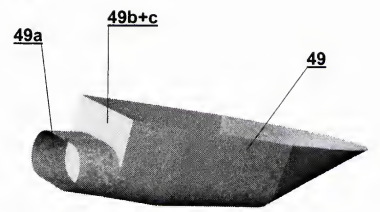
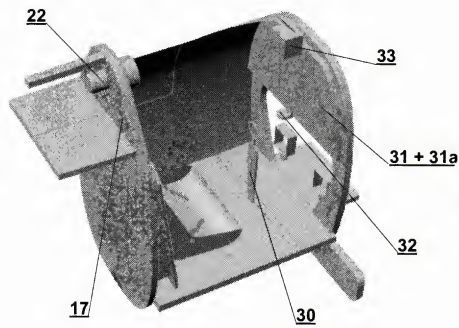
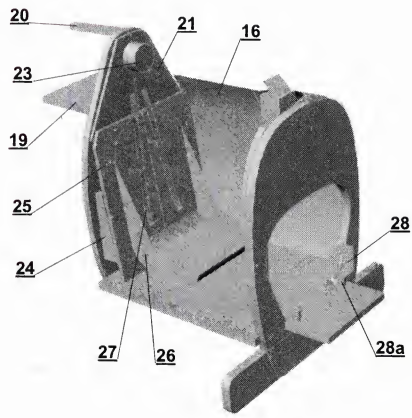
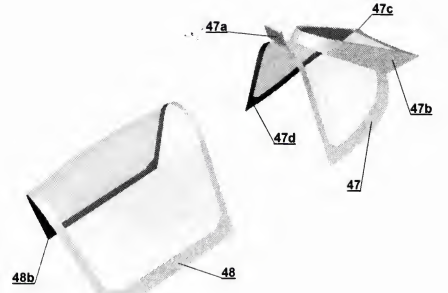
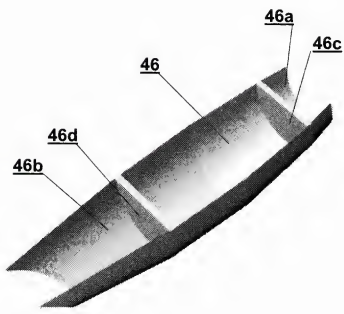
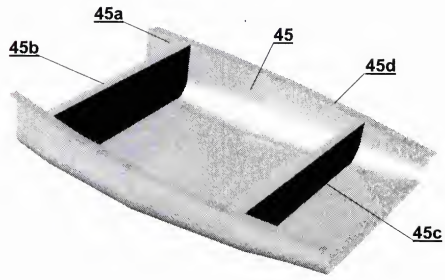
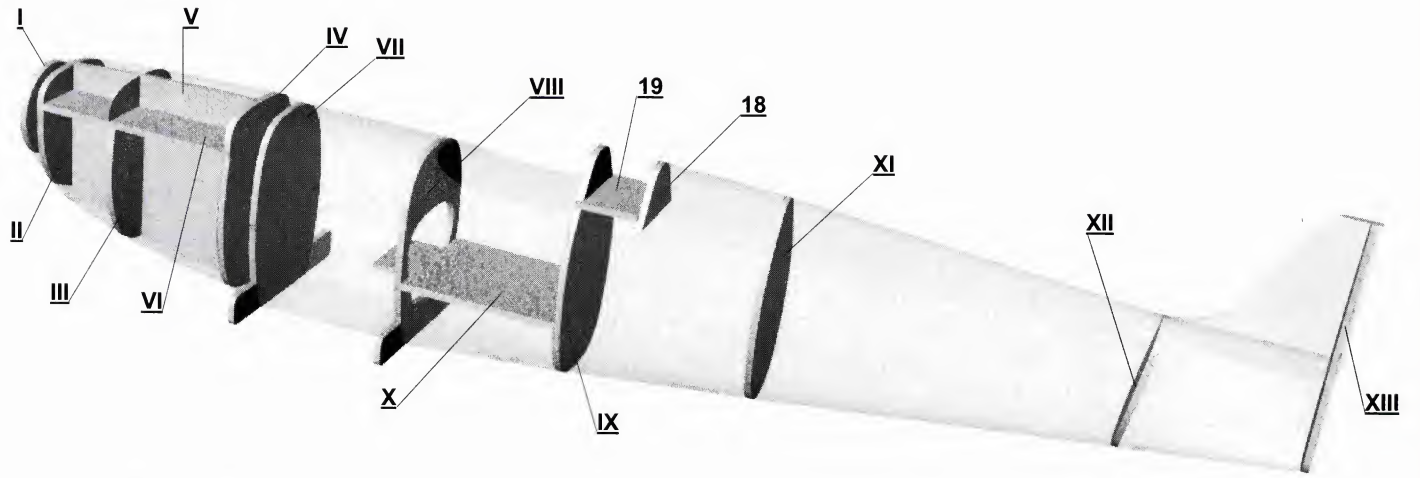

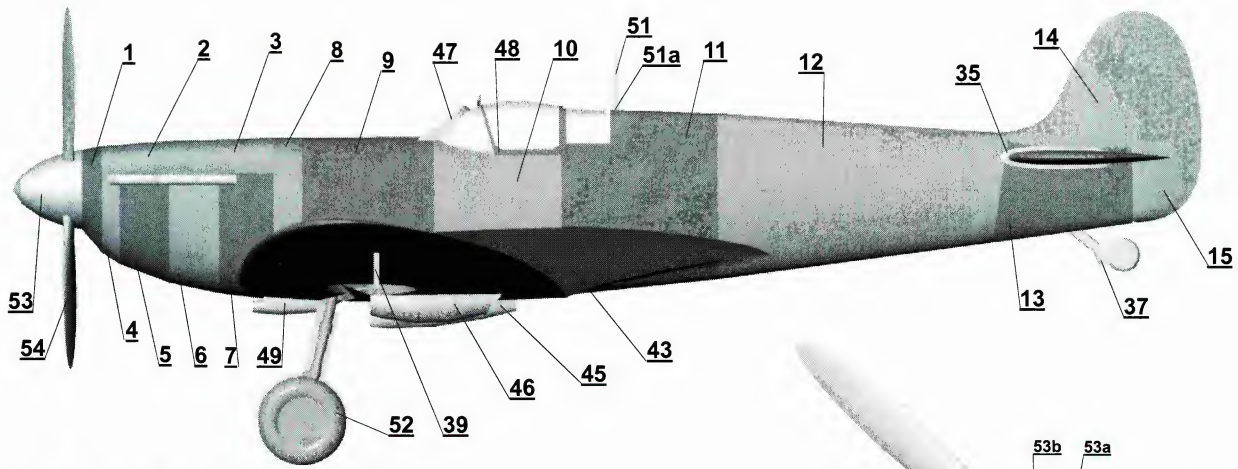

Model kartonowy Spitfire Mk I prezentuje  
 samolot nowozelandzkiego Alana Deere  
 z 54 dywizjonu FAF - okres Bitwy o Anglię.

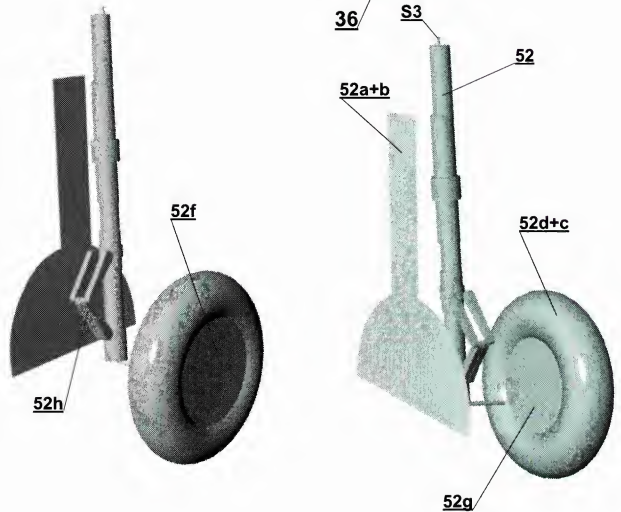
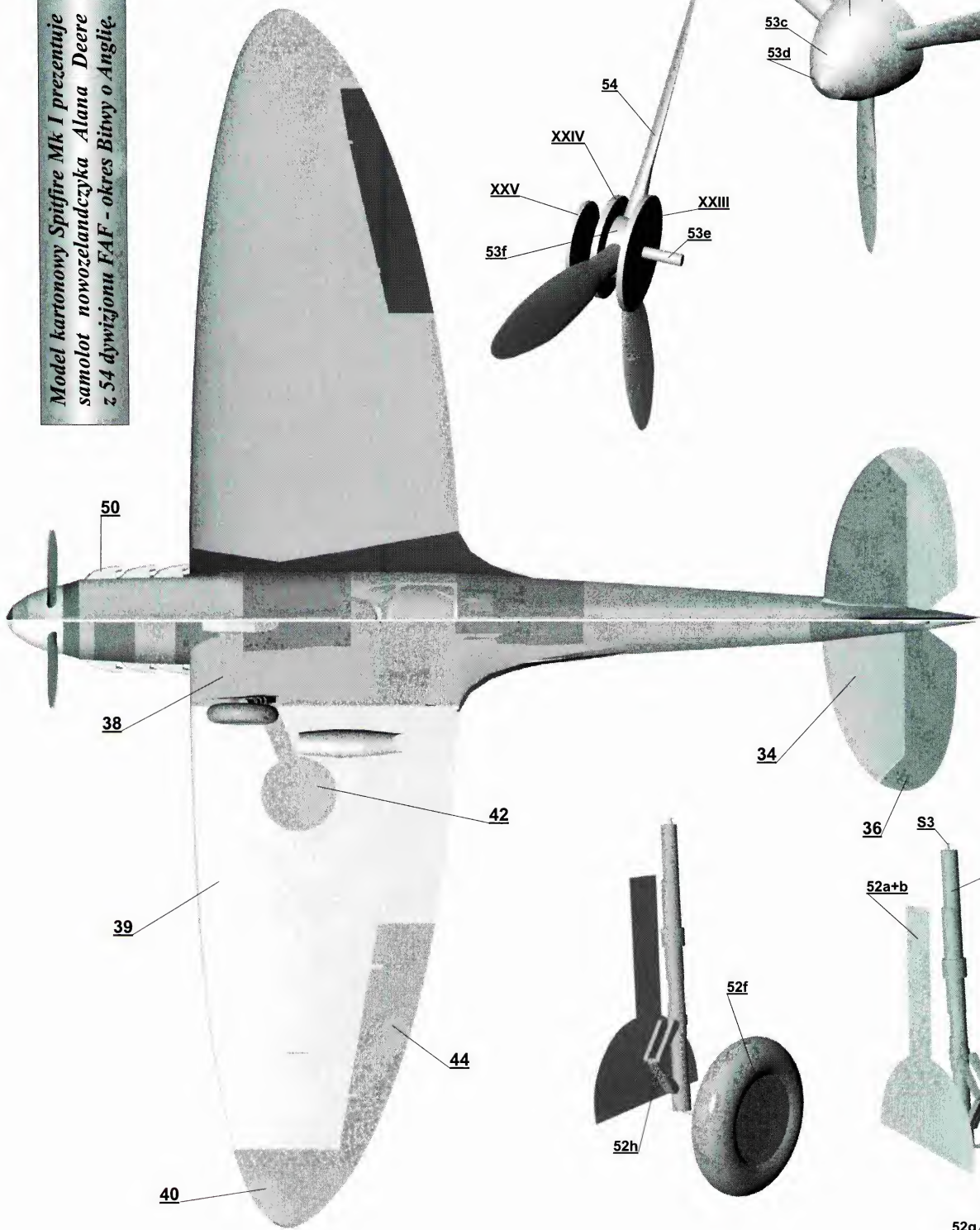
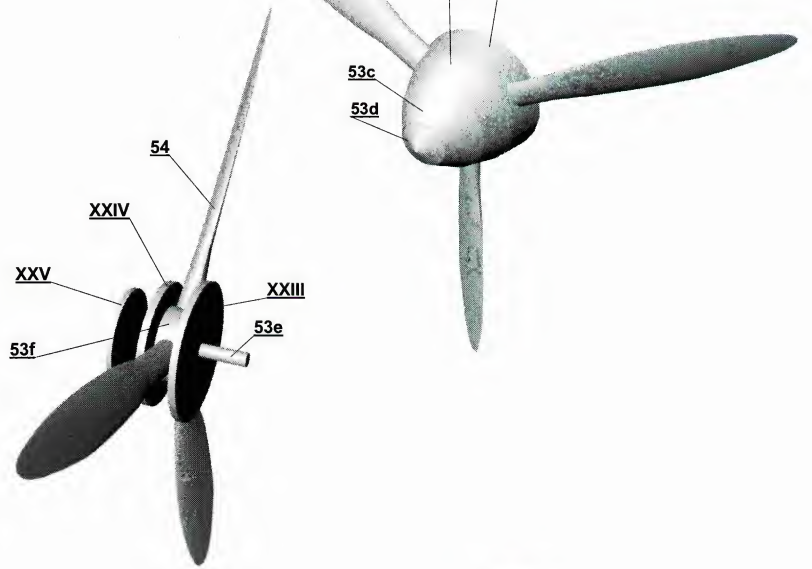





39c

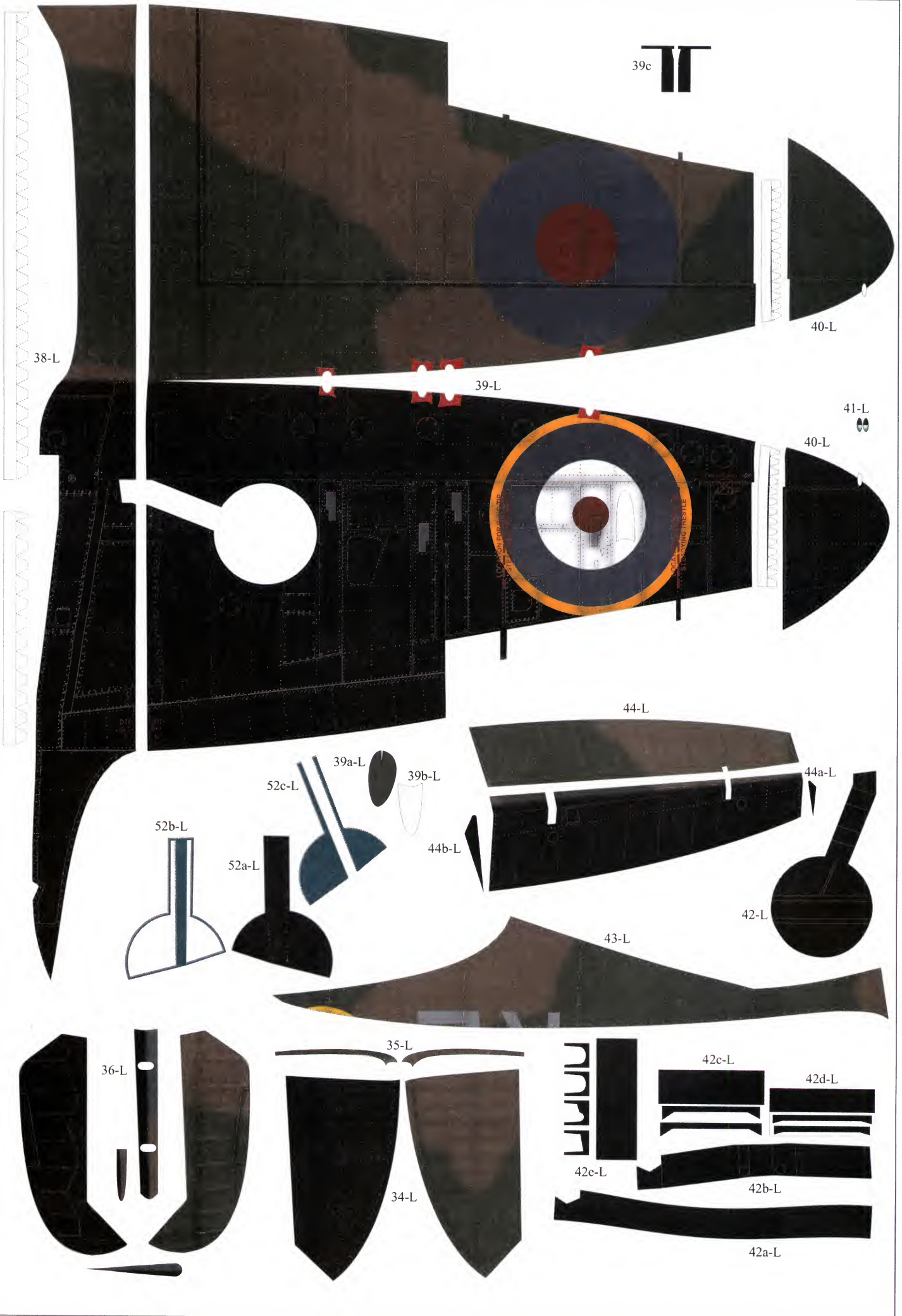

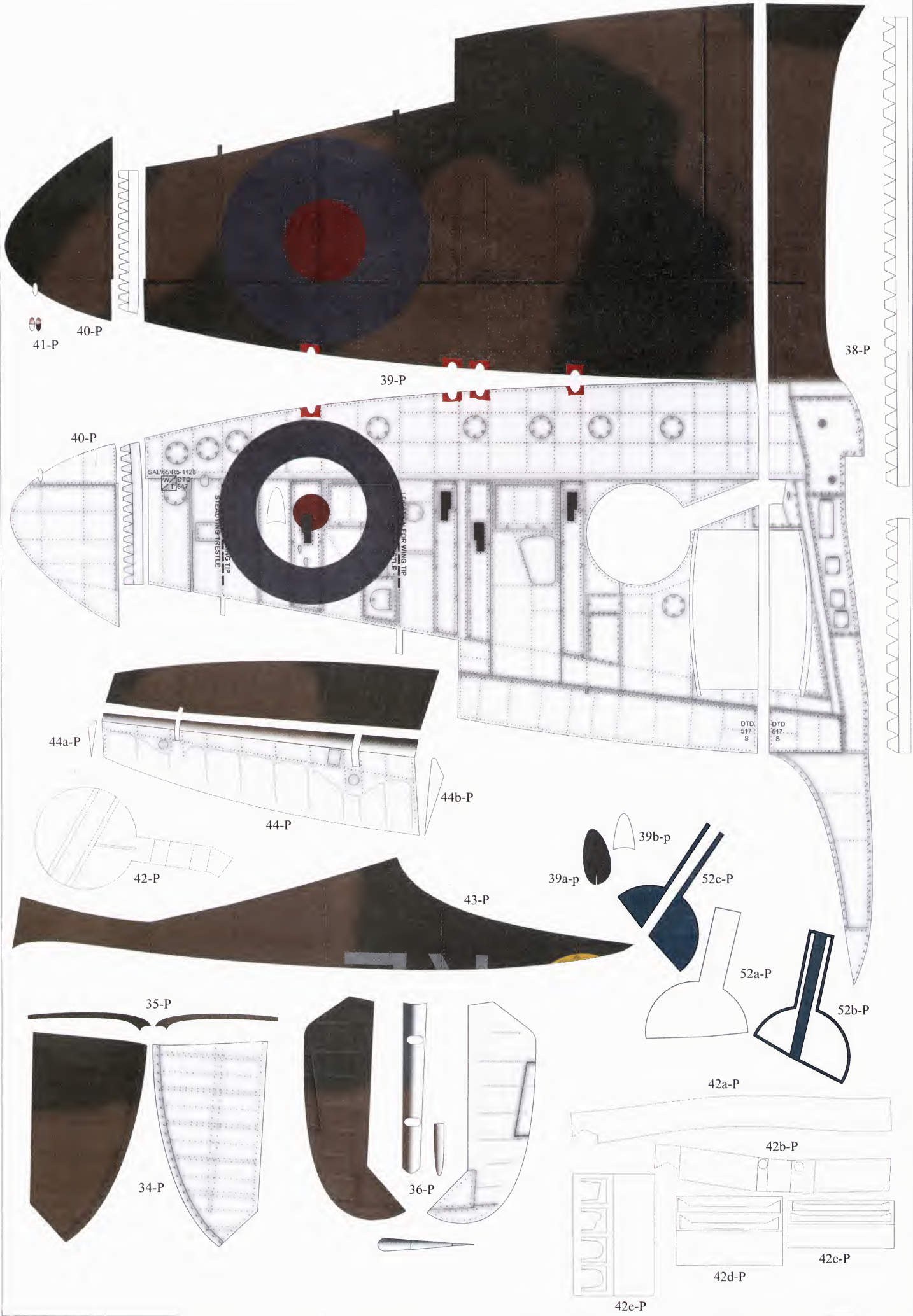

41-P 40-P

38-P

39-P

40-P

SAL 65R5-1128  
FW DTD  
DT 547

STEAMING RESTRICTION TIP

FOR WING TIP

DTD S

DTD SIF S

44a-P

44b-P

44-P

42-P

43-P

39a-p

39b-p

52c-P

52a-P

52b-P

42a-P

35-P

34-P

36-P

42b-P

42d-P

42c-P

42e-P



